

Tuyau d'échappement avant gauche avec précatalyseur et catalyseur principal : dépose et repose
 outillage spécial, contrôleurs, appareils de mesure et auxiliaires nécessaires

t Elévateur pour moteur/boîte de vitesses
 t -V.A.G 1383 A-

Dépose

 Nota

t Reposer toutes les gaines et les tôles calorifuges à leur emplacement initial.

Tous les serre-câbles qui ont été desserrés ou sectionnés lors de la
 t dépose doivent être remis en place ou remplacés par des serre-câbles neufs à fixer au même endroit lors de la repose.

 Nota

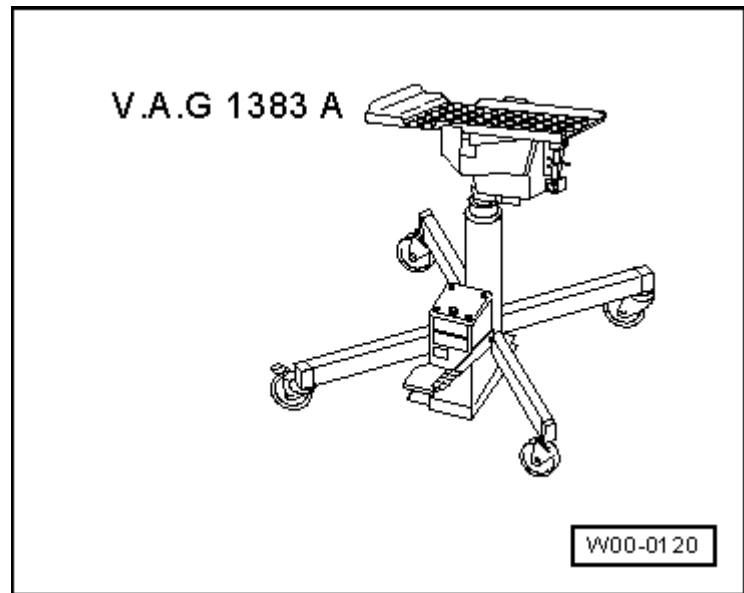

Ne pas couder l'élément de découplage
 situé dans le tuyau d'échappement
 de plus de 10° - risque
 d'endommagement.

- Désolidariser le système d'échappement
 au niveau des douilles de calage -1- et -2-.

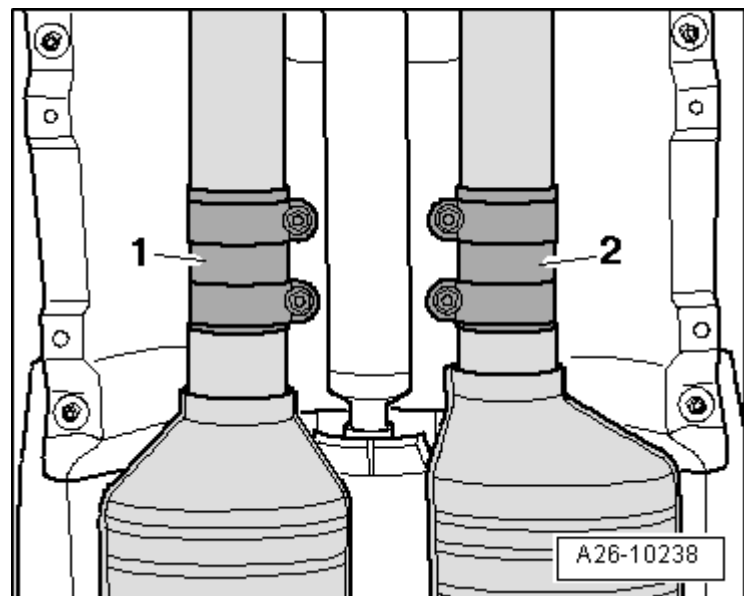

Placer le poinçon de l'élevateur de
 - moteur et de boîte de vitesses -V.A.G
 1383 A- sur la traverse arrière, en bas,
 en intercalant un bloc de bois -flèche-.

- Déposer d'abord les vis -1- et -2-, puis
 les vis -3- et -4-.

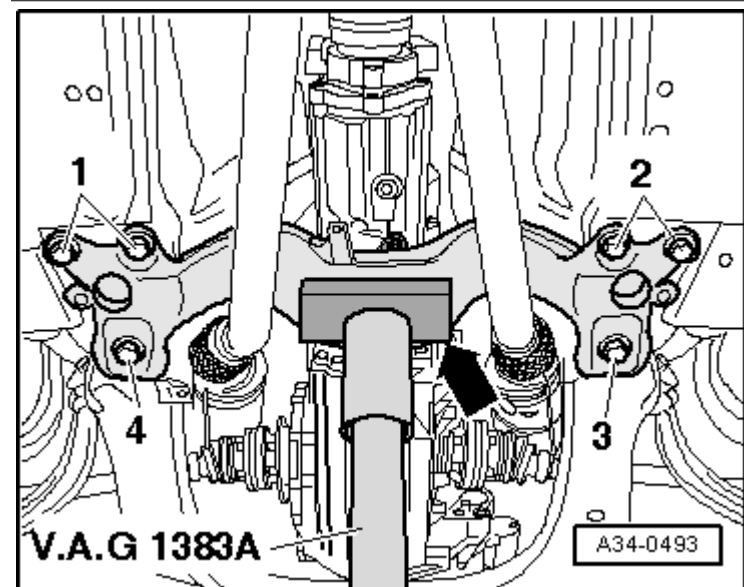

Abaisser lentement la traverse arrière à l'aide de l'élévateur de moteur et de
 - boîte de vitesses -V.A.G 1383 A- jusqu'à ce que l'écart entre la traverse arrière et la carrosserie ait atteint la cote -x-.

1 Cote -a- = 60 mm maxi.



Nota

Ne pas dépasser la cote -x- sinon l'articulation de l'arbre à cardan et les câbles sur le tablier risquent d'être endommagés.

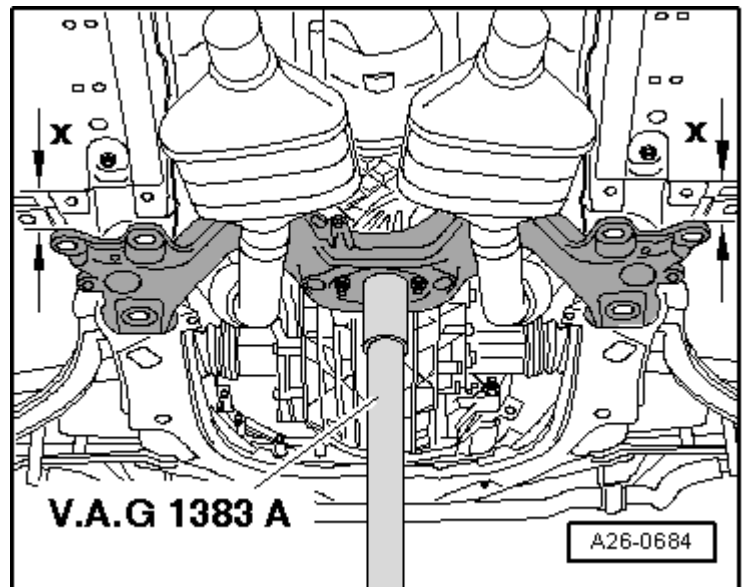

Retirer les connecteurs -3- et -4- de leur support au niveau de la boîte de vitesses.

- Débrancher les connecteurs.

- Déposer la gaine calorifuge du faisceau de câbles et dégager les différents câbles électriques.

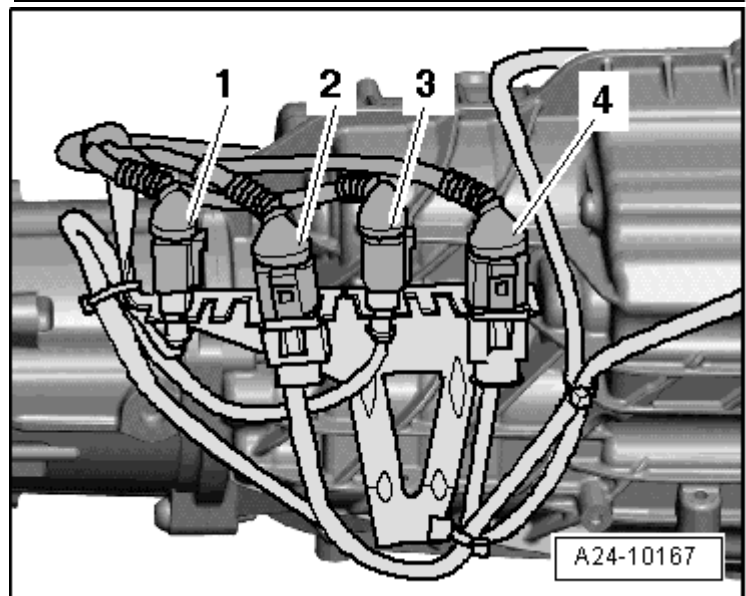

- Déposer la vis -1- de l'éclisse du tuyau d'échappement avant gauche.



Nota

Ne pas tenir compte de la -pos. 2-.

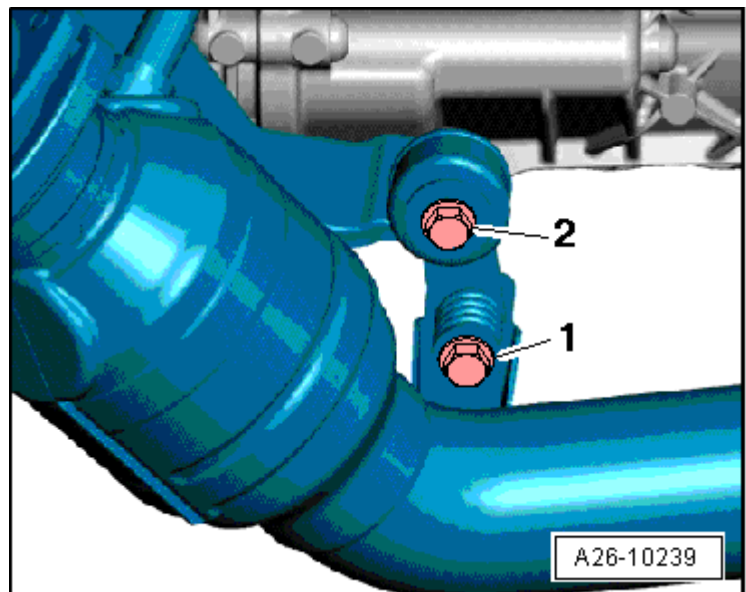

- Déposer les écrous -flèches- d'assemblage tuyau d'échappement avant/collecteur d'échappement gauche.

Retirer le tuyau d'échappement avant avec le précatalyseur et le catalyseur principal.

Repose

Pour la repose, procéder dans l'ordre inverse de la dépose en tenant compte de ce qui suit :



Nota

- t Remplacer les écrous autoserreurs.
- t Reposer toutes les gaines et les tôles calorifuges à leur emplacement initial.
- t Reposer tous les serre-câbles à leur emplacement initial.

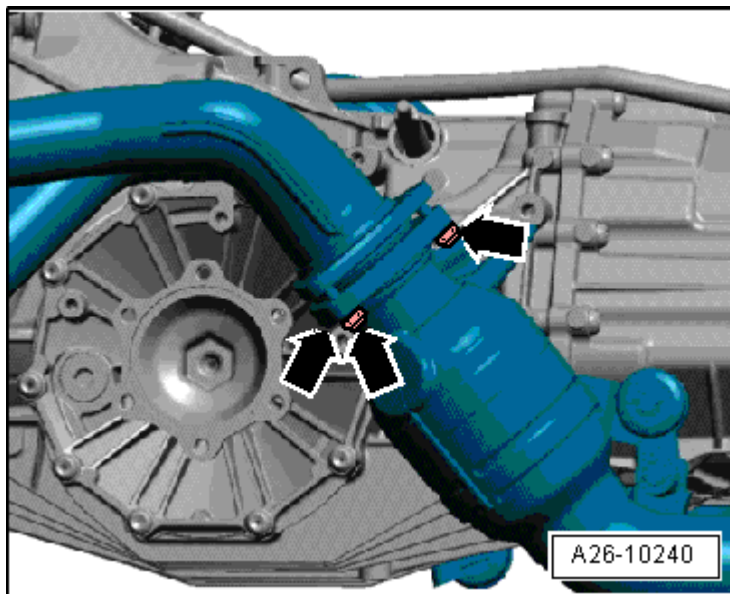

Serrer les écrous -flèches- d'assemblage tuyau d'échappement avant/collecteur d'échappement de manière uniforme et en plusieurs passes, tout en alignant le catalyseur principal à l'horizontale.

- Reposer le berceau avec traverse → [groupe de rép.40](#).



Nota

Pièces constitutives de la suspension du système d'échappement sur la boîte de vitesses → [fig.](#)

- Aligner le système d'échappement sans contraintes → [chap.](#)

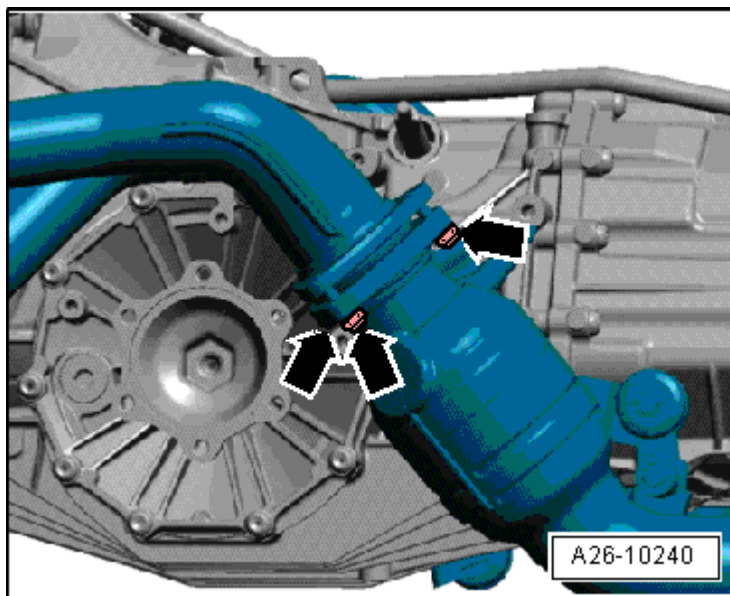

Couples de serrage

Composant		Nm
Tuyau d'échappement avant avec précatalyseur et catalyseur principal sur	collecteur d'échappement	25 ¹⁾
	Eclisse de suspension	25
1) ¹⁾ Remplacer les écrous.		