

Tuyau d'échappement avant droit avec précatalyseur et catalyseur principal : dépose et repose outillage spécial, contrôleurs, appareils de mesure et auxiliaires nécessaires

t Elévateur pour moteur/boîte de vitesses  
t -V.A.G 1383 A-

Dépose



Nota

t Reposer toutes les gaines et les tôles calorifuges à leur emplacement initial.

Tous les serre-câbles qui ont été desserrés ou sectionnés lors de la  
t dépose doivent être remis en place ou remplacés par des serre-câbles neufs à fixer au même endroit lors de la repose.



Nota

Ne pas couder l'élément de découplage situé dans le tuyau de sortie du collecteur d'échappement de plus de 10° - risque d'endommagement.

- Désolidariser le système d'échappement au niveau des douilles de calage -1- et -2-.

Placer le poinçon de l'élevateur de  
- moteur et de boîte de vitesses -V.A.G 1383 A- sur la traverse arrière, en bas, en intercalant un bloc de bois -flèche-.  
- Déposer d'abord les vis -1- et -2-, puis les vis -3- et -4-.

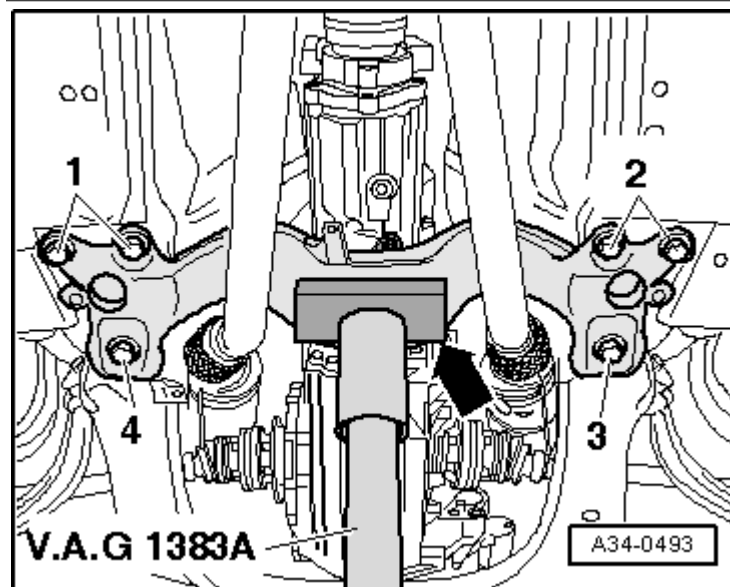
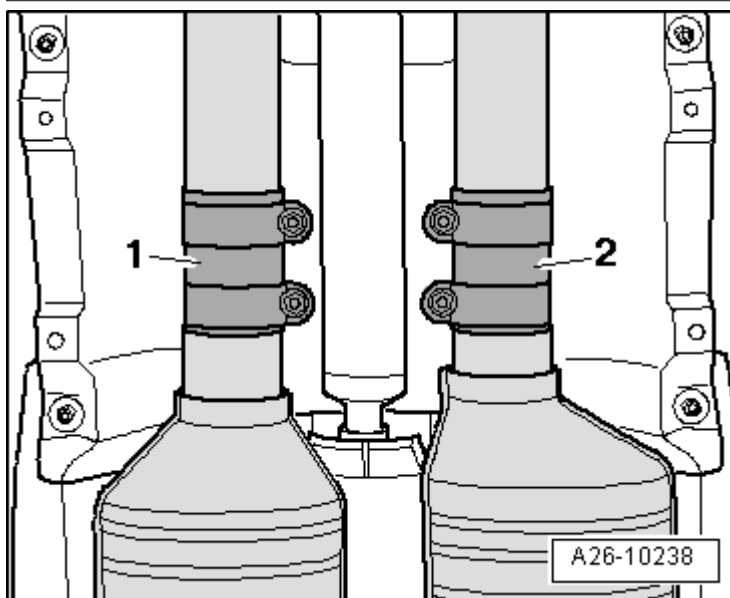
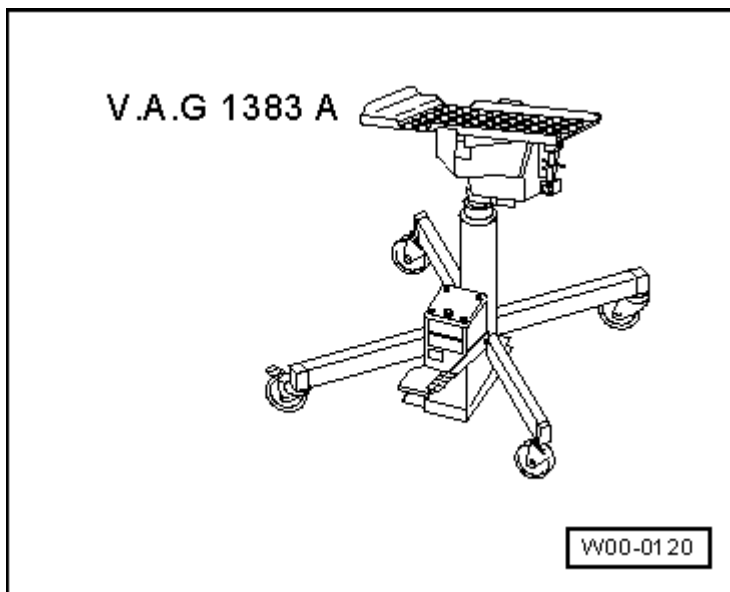

Abaisser lentement la traverse arrière à l'aide de l'élévateur de moteur et de  
 - boîte de vitesses -V.A.G 1383 A- jusqu'à ce que l'écart entre la traverse arrière et la carrosserie ait atteint la cote -x-.

1 Cote -a- = 60 mm maxi.



Nota

Ne pas dépasser la cote -x- sinon l'articulation de l'arbre à cardan et les câbles sur le tablier risquent d'être endommagés.

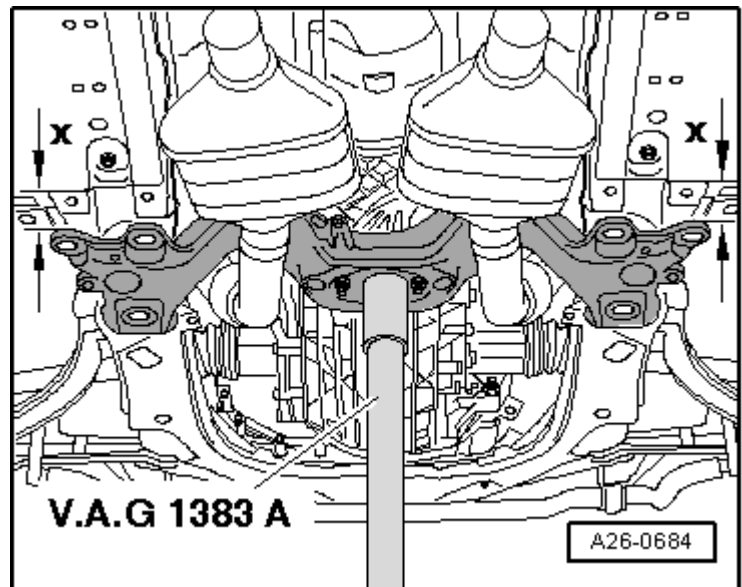

Retirer les connecteurs -1- et -2- de leur support au niveau de la boîte de vitesses.

- Débrancher les connecteurs.

Déposer la gaine calorifuge du faisceau de câbles et dégager les différents câbles électriques.

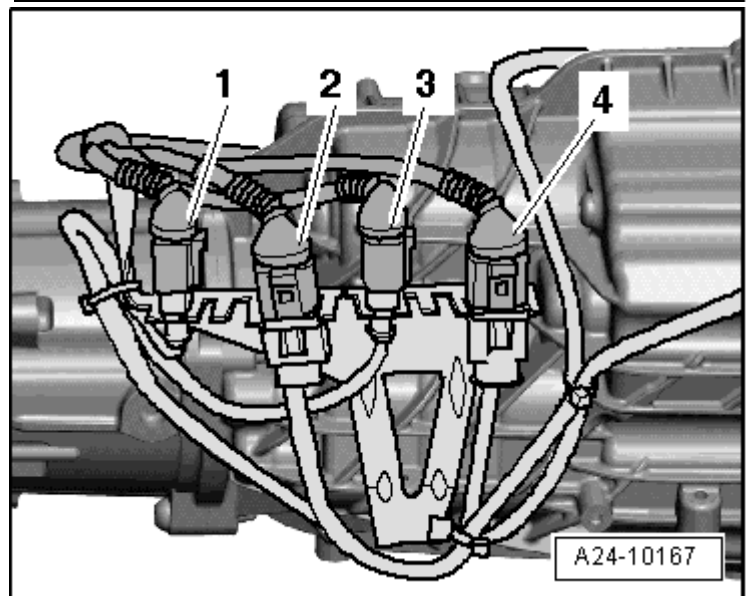

- Déposer les vis -1- et -2-.

- Retirer l'éclisse du tuyau d'échappement avant.

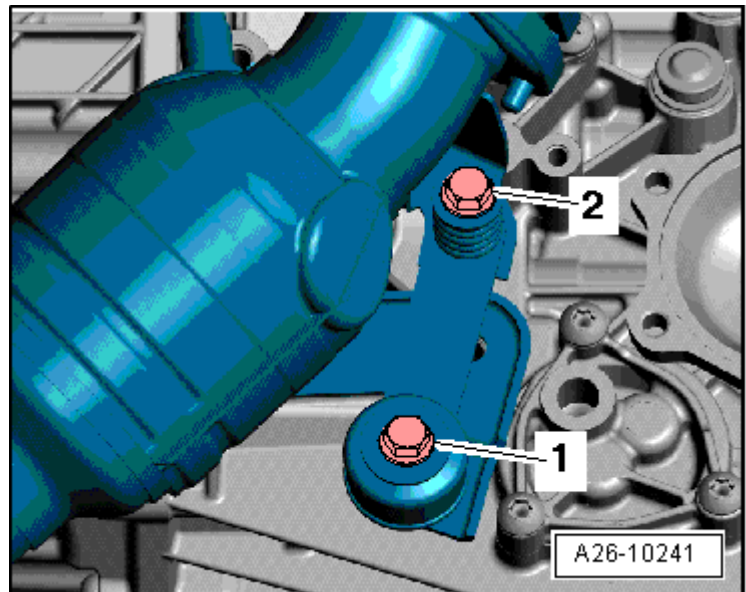

Déposer les écrous -flèches- d'assemblage tuyau d'échappement avant/collecteur d'échappement droit.

Retirer le tuyau d'échappement avant avec le pré catalyseur et le catalyseur principal.

Repose

Pour la repose, procéder dans l'ordre inverse de la dépose en tenant compte de ce qui suit :



Nota

- t Remplacer les écrous autoserreurs.
- t Reposer toutes les gaines et les tôles calorifuges à leur emplacement initial.
- t Reposer tous les serre-câbles à leur emplacement initial.

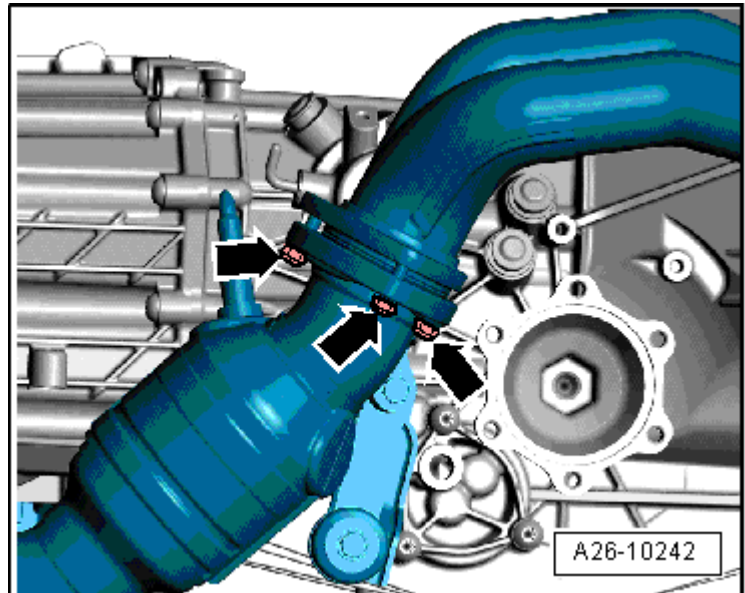

Serrer les écrous -flèches- d'assemblage tuyau d'échappement avant/collecteur d'échappement de manière uniforme et en plusieurs passes, tout en alignant le catalyseur principal à l'horizontale.

- Reposer le berceau avec traverse → [groupe de rép.40](#).



Nota

Pièces constitutives de la suspension du système d'échappement sur la boîte de vitesses → [fig.](#)

- Aligner le système d'échappement sans contraintes → [chap.](#)

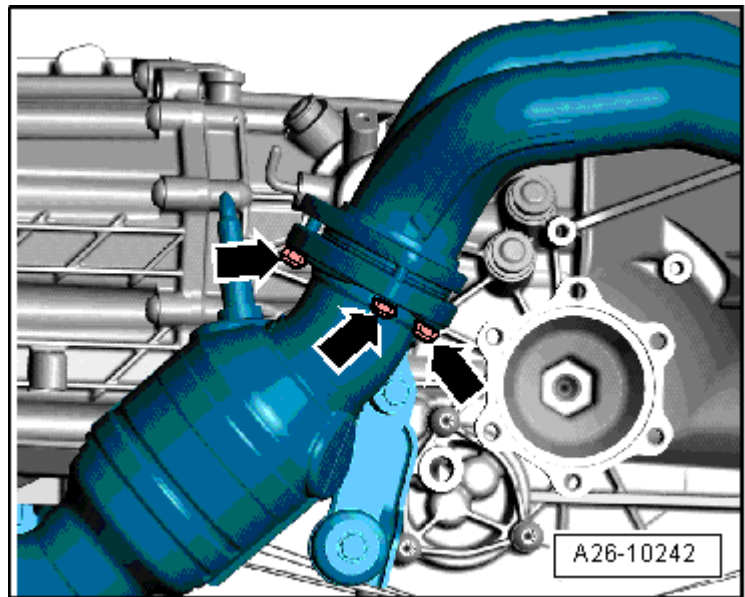

Couples de serrage

Composant		Nm
Tuyau d'échappement avant avec pré catalyseur et catalyseur principal sur	Collecteur d'échappement	25 <sup>1)</sup>
	Eclisse de suspension	25
Eclisse de suspension sur support		40

1 <sup>1)</sup> Remplacer les écrous.